

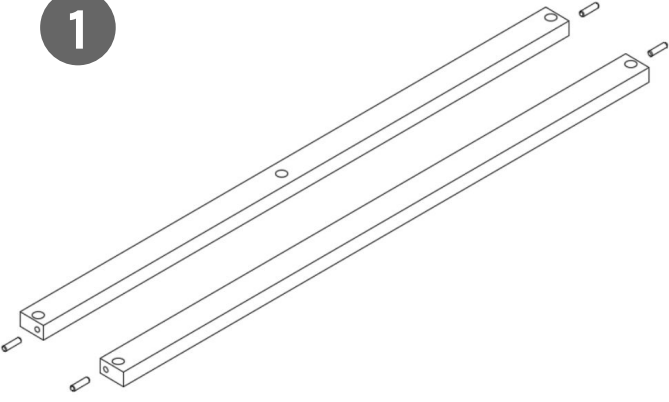

Torrelino Kletterturm

Aufbauanleitung

1



2

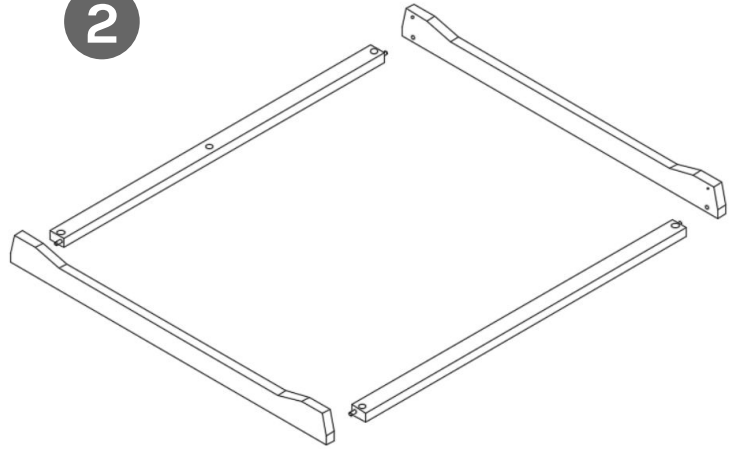

3

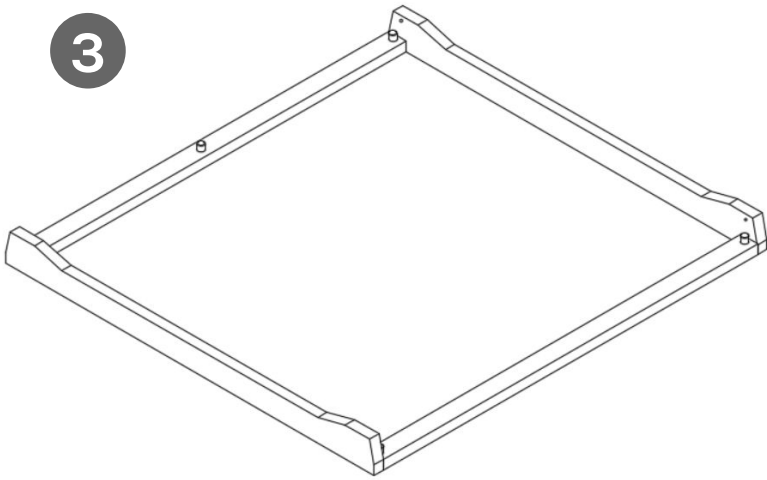

4

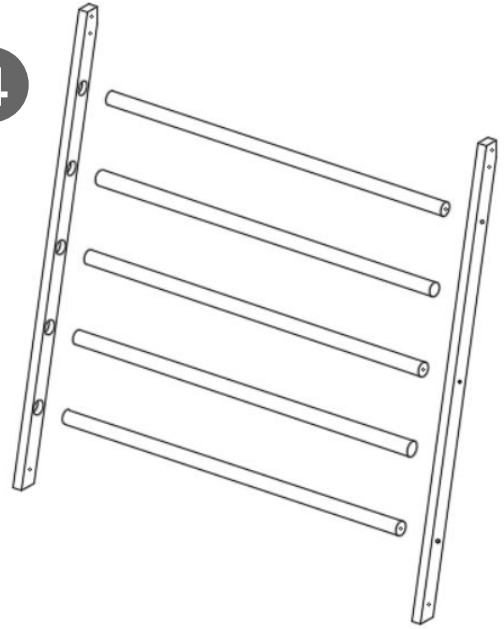

5

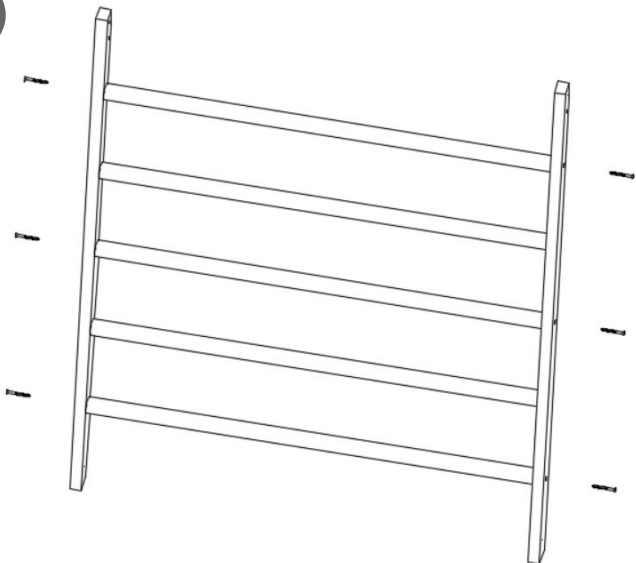

6



7



8

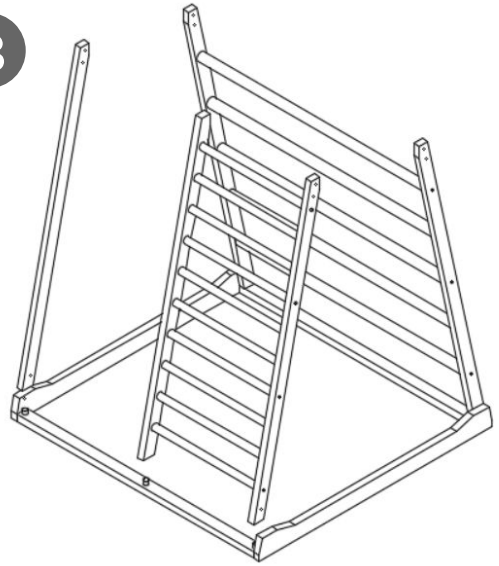

9

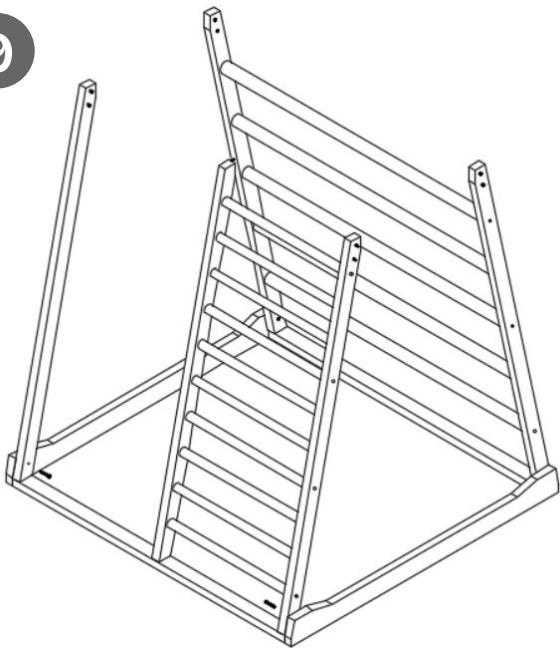

10

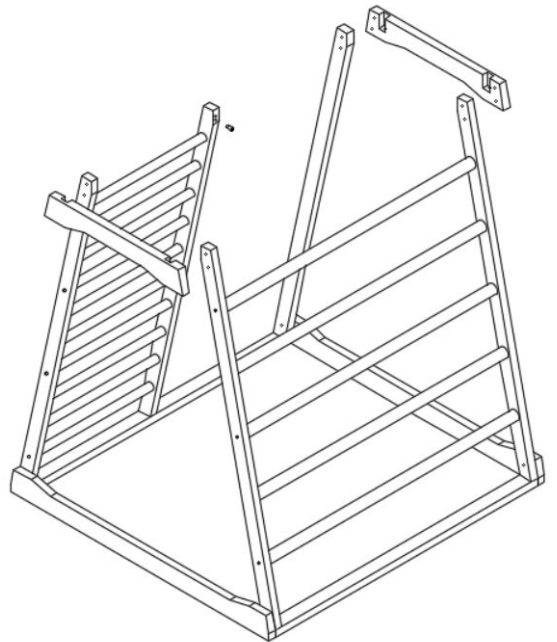

11

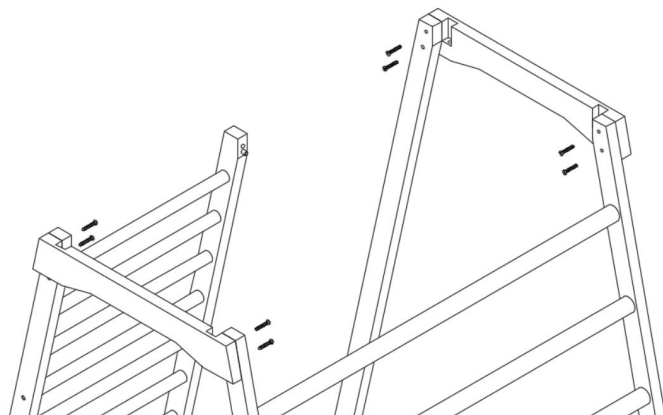

12

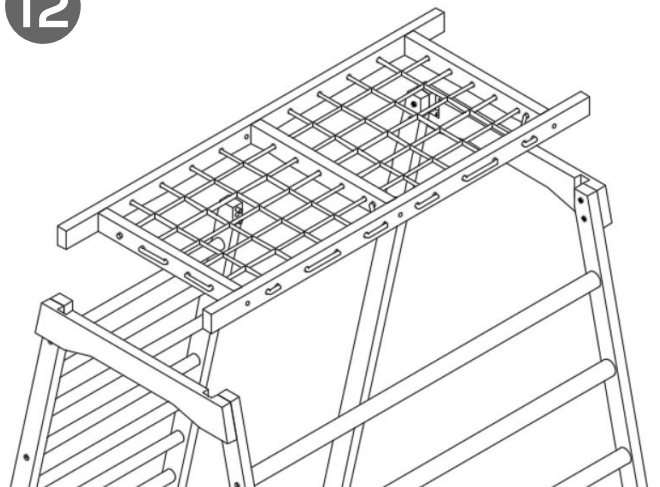

13

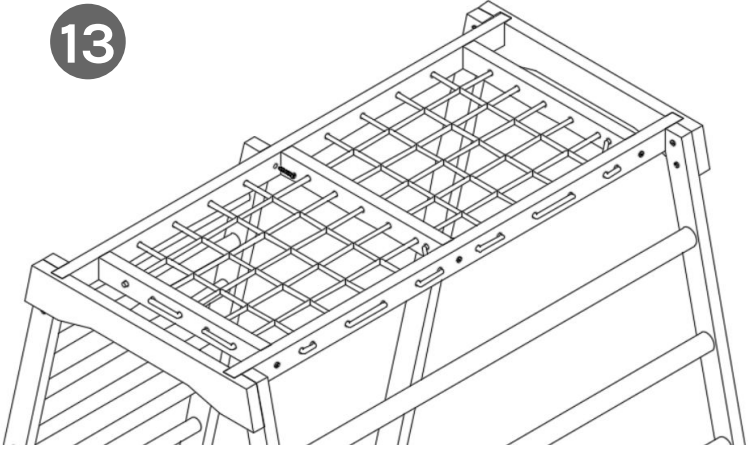

14

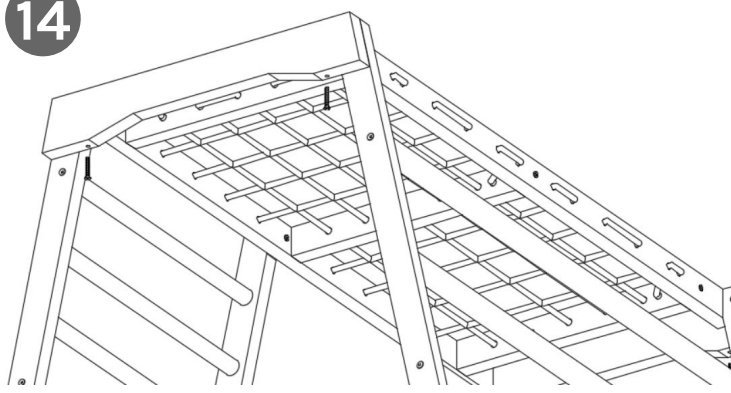

15

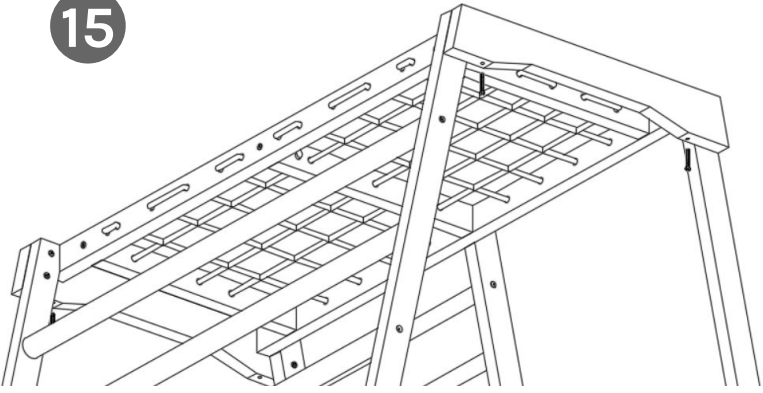

Sicherheitshinweise



Benutzung des Kletterturms von Kindern unter 4 Jahren bitte nur unter Aufsicht eines Erziehungsberechtigten.



Belastbarkeit des Turm max. 100kg



Belastbarkeit Sprossen max. 60kg



Nur für den Indoorbereich geeignet.



Aufbau sollte nach Möglichkeit von 2 Personen durchgeführt werden



Bitte beim Aufbau ausschließlich einen Schraubenzieher verwenden. Bitte auf den Einsatz von Akkuschaubern verzichten.

Was tun bei kleinen Kratzern?

Fläche mit feinkörnigem Schleifpapier (>200) so lange schleifen, bis der Kratzer nicht mehr sichtbar ist. Das Schleifen sollte immer großflächig und in Holzfaserrichtung erfolgen.



www.torrelino.de